

GM070 4 KAPILI 2 ÇEKMECELİ GARDROP

metalia[®]
FURNITURE

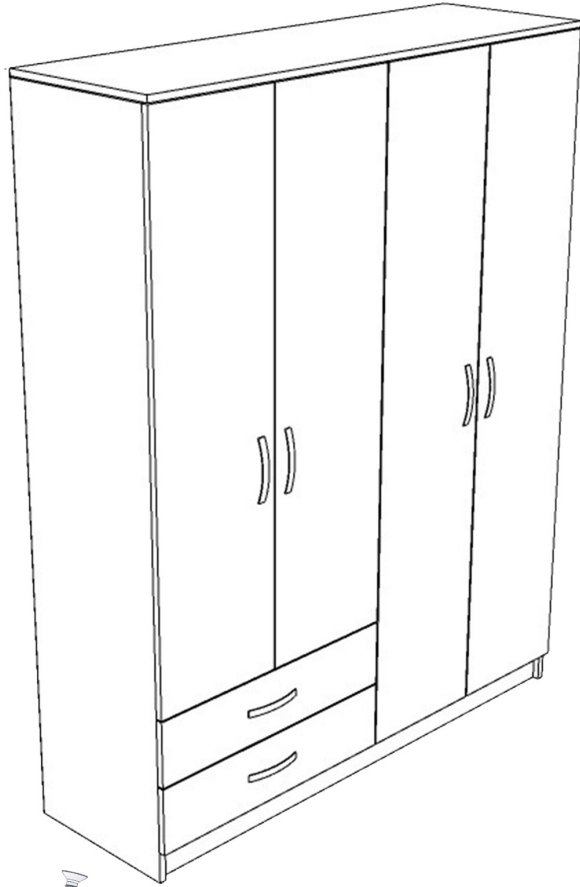

ALYANLI TIPA
20 ADET

ALYAN
1 ADET

KULP
6 ADET

DÜZ MENTEŞE
5 ADET

ASKI FLANŞI
4 ADET

YARIM DEVE MENTEŞE
5 ADET

MİNİFIX MİL
4 ADET

MİNİFIX KAFA
4 ADET

ÇEKMECE RAYI
4 ADET

KAVELA
8 ADET

3,5*18 VİDA 60 ADET
6,3*50 VİDA 32 ADET

KULP VİDASI 4*22
12 ADET

ÇİVİ
50 ADET

RAF PİMİ
4 ADET



MENTEŞELERİ TAKARKEN ORTA KAPAK MENTEŞELERİNİ ORTA KAPAKLARA, DIŞ KAPAK MENTEŞELERİNİ DIŞ KAPAKLARA MONTE EDİNİZ.



ÜRÜNÜ KESİNLİKLE YERE YATIRARAK KURUNUZ.



KURULUM ŞEMASINI İNCELEMELİK İÇİN LÜTFEN KAĞIDIN ARKA YÜZEYİNE BAKINIZ.



1. ADIM

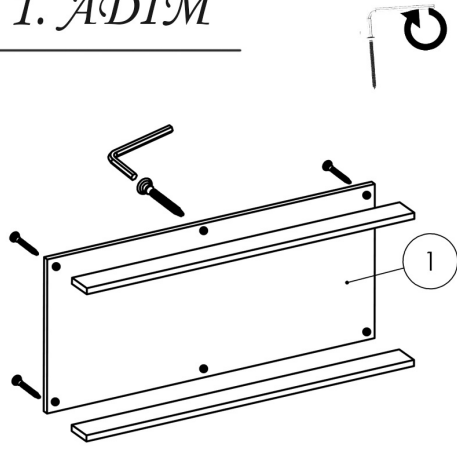

Alt tabla ile bazaları şekildeki gibi alyan yardımı ile birbirine sabitleyiniz.

2. ADIM

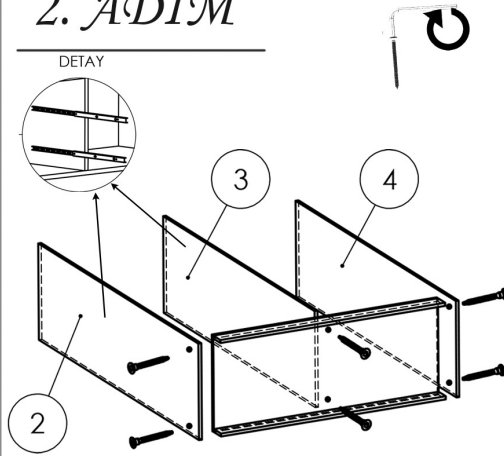

2 ve 3 numaralı orta dikmelere önce çekmece raylarını ince kısım dolaba kalın kısım çekmeceye gelecek şekilde, detayda gösterildiği gibi monte ediniz. Ve ardından 2, 3 ve 4 numaralı dikmeleri alt tablaya sırayla alyan yardımı ile monte ediniz.

3. ADIM

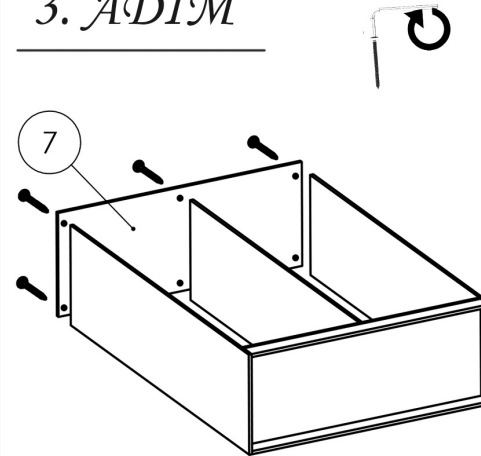

7 numaralı üst tablayı sabitlediğimiz 2, 3 ve 4 numaralı dikmelere alyan yardımı ile monte ediniz.

4. ADIM

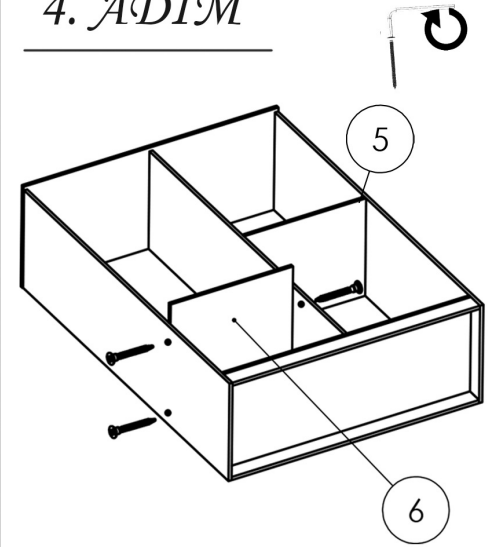

5 ve 6 numaralı rafları şekildeki gibi alyan yardımı ile monte ediniz.

5. ADIM

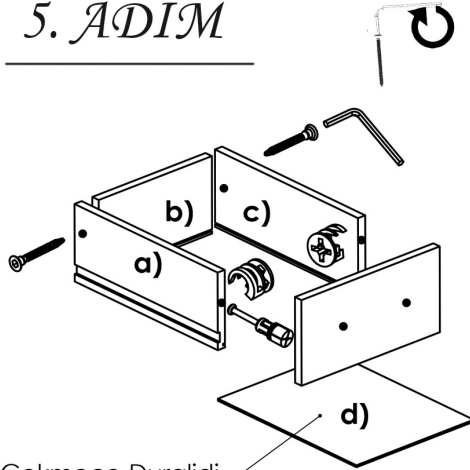

Çekmece Duralidi

Çekmeceyi a, b, c, ve d sırası ile şekildeki gibi monte ediniz.

6. ADIM

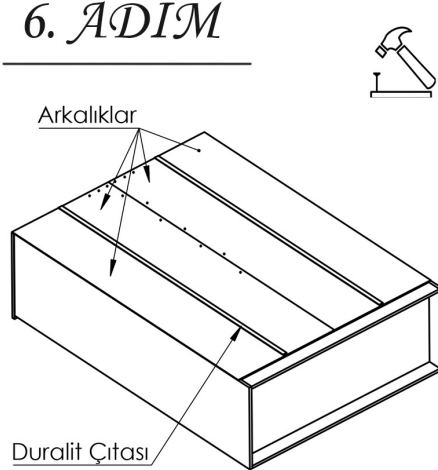

Dolabı dikkatli bir şekilde yüz üstü yatacak şekilde çevirelim. Ardından arkılığı çivi ve çekiç yardımı ile sabitleyelim.

7. ADIM

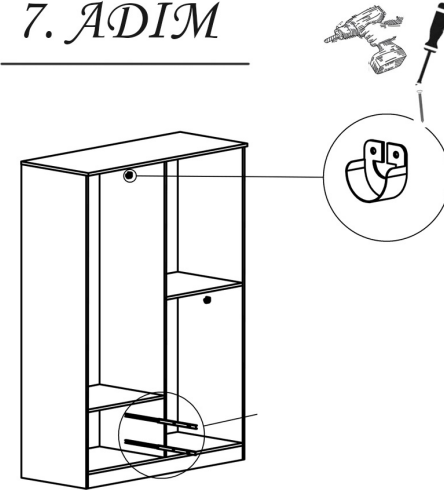

Dolabı dikaktli bir şekilde dikey pozisyona getirelim ve ardından askılığın parçalarını tornavida veya şarjlı yardımıyla vidalayınız.

8. ADIM

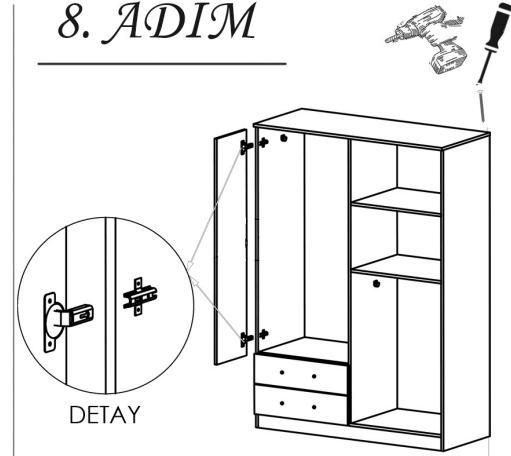

Kapak menteşelerini tornavida veya şarjlı yardımıyla vidalayınız.

