

6 KAPILI 2 ÇEKMECELİ GARDROP

metalia®
FURNITURE

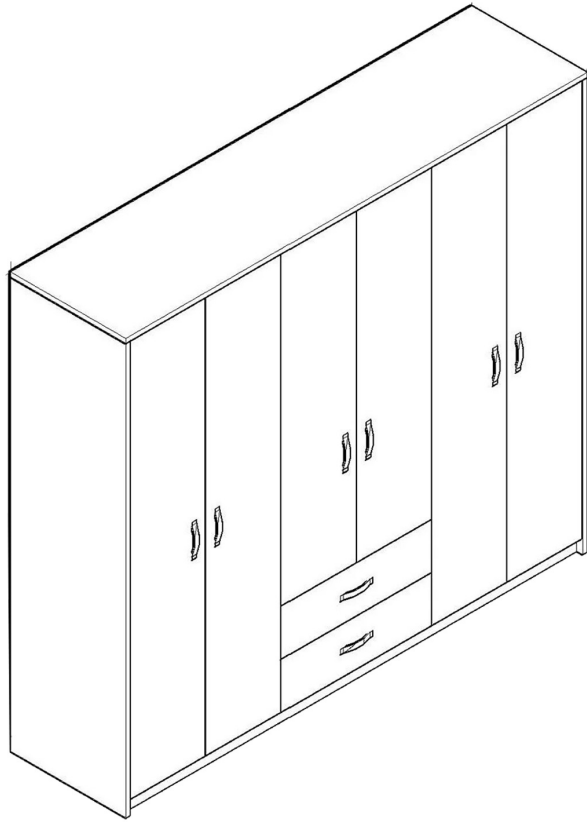

ALYANLI TIPA
20 ADET

KAVELA
8 ADET

ALYAN
1 ADET

KULP
8 ADET

SÜPER DEVE MENTEŞE
6 ADET

ASKI FLANŞI
4 ADET

YARIM DEVE MENTEŞE
10 ADET

MINİFIX MİL
4 ADET

MINİFIX KAFA
4 ADET

ÇEKMECE RAYI
4 ADET

3*18 VİDA 84 ADET
KABİN VİDASI 40 ADET
KULP VİDASI 4*22 16 ADET
ÇİVİ 80 ADET
RAF PİMİ 8 ADET



KURULUM ŞEMASINI İNCELEMELİK İÇİN LÜTFEN KAĞIDIN ARKA YÜZEYİNE BAKINIZ.



MENTEŞELERİ TAKARKEN ORTA KAPAK MENTEŞELERİNİ ORTA KAPAKLARA, DIŞ KAPAK MENTEŞELERİNİ DIŞ KAPAKLARA MONTE EDİNİZ.



ÜRÜNÜ KESİNLİKLE YERE YATIRARAK KURUNUZ.

1. ADIM

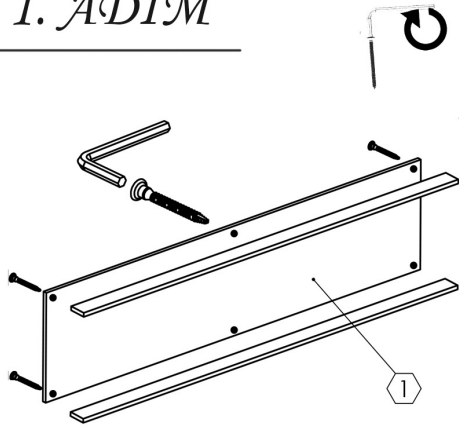

Alt tabla ile bazaları şekildeki gibi alyan yardımı ile birbirine sabitleyiniz.

2. ADIM

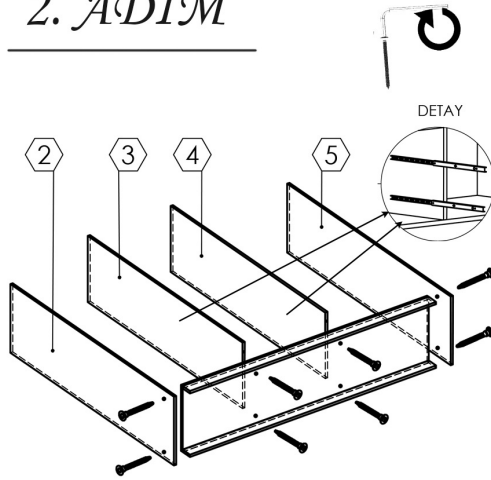

3 ve 4 numaralı orta dikmelere önce çekmece raylarını ince kısım dolaba kalın kısım çekmeceye gelecek şekilde, detayda gösterildiği gibi monte ediniz. Ve ardından 2, 3, 4 ve 5 numaralı dikmeleri alt tablaya sırayla alyan yardımı ile monte ediniz.

3. ADIM

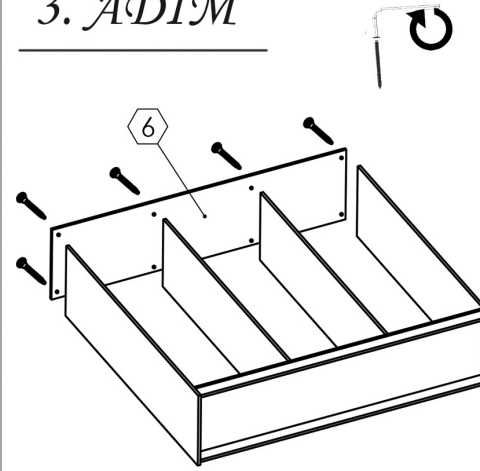

6 numaralı üst tablayı sabitlediğimiz 2, 3, 4 ve 5 numaralı dikmelere alyan yardımı ile monte ediniz.

4. ADIM

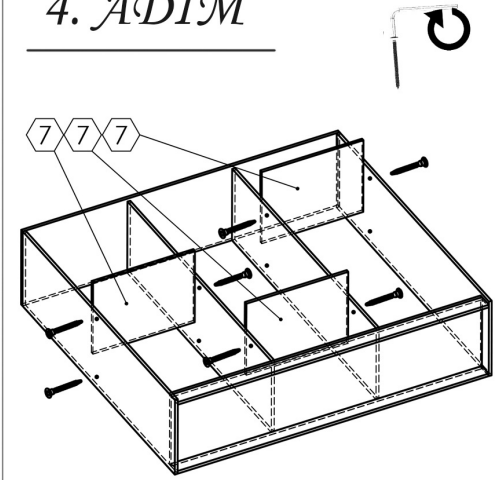

7 numaralı rafları şekildeki gibi alyan yardımı ile monte ediniz.

5. ADIM

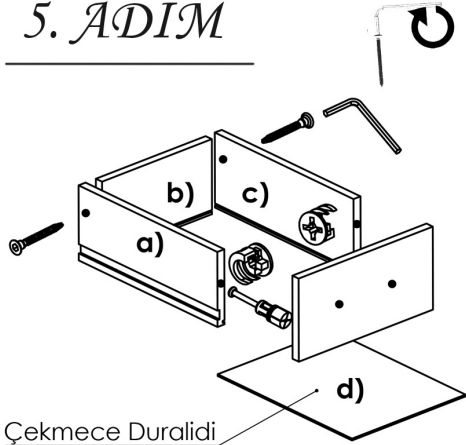

Çekmece Duralidi

Çekmeceyi a, b, c, ve d sırası ile şekildeki gibi monte ediniz.

6. ADIM

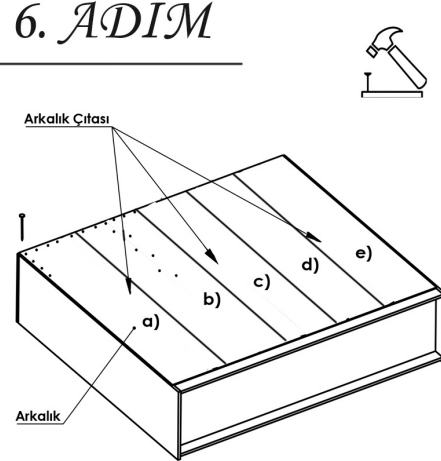

Dolabı dikkatli bir şekilde yüz üstü yatacak şekilde çevirelim. Ardından arkalığı çivi ve çekiç yardımı ile sabitleyelim.

7. ADIM

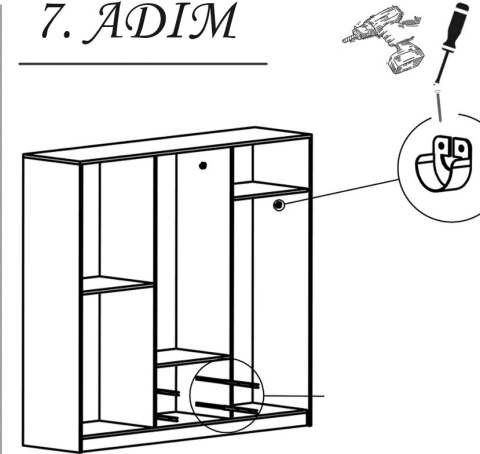

Dolabı dikaktli bir şekilde dikey pozisyona getirelim ve ardından askılığın parçalarını tornavida veya şarjlı yardımıyla vidalayınız.

8. ADIM

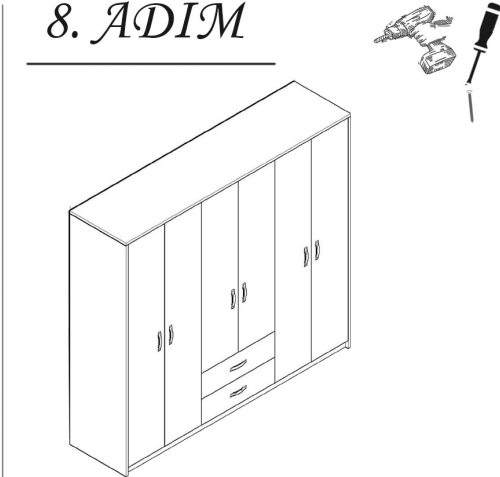

Kapak menteşelerini tornavida veya şarjlı yardımıyla vidalayınız.

