

M-122 Chef Pro Stand Mikser Kullanım Kılavuzu

GARANTİ BELGESİ

1. Garanti süresi, malın teslim tarihinden itibaren başlar ve 2 yıldır.
2. Satıcı/bayi tarafından satış tarihi yazılarak kaşelenip imzalanmayan garanti belgeleri geçersizdir.
3. Kullanım hatalarından ve tanıtma ve kullanım kılavuzunda yer alan kullanım ve bakım yönergelerine aykırı kullanımlardan kaynaklanan hasar ve arızalar (çizilme, kırılma, kopma vs.) dışında malın bütün parçaları garanti süresi boyunca firmamızın garantisine altındadır.
4. Sarf malzemeleri ve kullanıma bağlı olarak eskiyen, yıpranan, kirlenme nedeniyle işlevini yitiren parçalar ve bu parçaların işlevlerini yitirmesi nedeniyle oluşan hasar ve arızalar, garanti kapsamı dışındadır.
5. Ürüne, ürün tanıtımı, montaj işlemleri, teknik kontroller vs. işlemler dahil Yetkili Servis dışındaki şahısların müdahalesi durumunda, malın tamamı garanti kapsamı dışındadır.
6. Voltaj düşmesi veya yükselmesinden dolayı meydana gelebilecek arızalar garanti kapsamı dışındadır.
7. Malın garanti süresi içerisinde arızalanması durumunda, tamirde geçen süre garanti süresine eklenir.
8. Malın tamir süresi en fazla 20 iş günüdür. Bu süre garanti süresi içinde mala ilişkin arızanın servis istasyonuna, servis istasyonunun olmaması durumunda malın satıcısı, bayii, acentesi, temsilciliği, ithalatçısı veya imalatçısı/üreticisinden birine teslim tarihinden itibaren başlar. Tüketicinin arıza bildirimini; telefon, fax, e-posta, iadeli taahhütlü mektup veya benzeri bir yolla yapması mümkündür. Ancak uyumsuzluk halinde ispat yükümlülüğü tüketiciye aittir.
9. Malın tamirinin tamamlandığı tüketiciye telefon, kısa mesaj, faks, e-posta, iadeli taahhütlü mektup veya benzeri bir yol ile bildirilecektir.
10. Malın arızasının 10 iş günü içerisinde giderilmemesi halinde, imalatçı-üretici veya ithalatçı; malın tamiri tamamlanmaya kadar, benzer özelliklere sahip başka bir sanayi malını tüketicinin kullanımına tahsis edecektir. Ancak tüketici bunu talep etmeme hakkına sahiptir. Bu durumda benzer özelliklerde başka ürün talep etmediğine dair yazılı beyanda bulunması halinde bu yükümlülük sona erecektir.
11. İş günü; ulusal, resmi ve dini bayram günleri ile yılbaşı, 1 Mayıs ve Pazar günleri dışındaki çalışma günleridir.
12. Malın garanti süresi içerisinde, gerek malzeme ve işçilik, gerekse montaj hatalarından dolayı arızalanması halinde, işçilik masrafı, değiştirilen parça bedeli ya da başka herhangi bir ad altında hiçbir ücret talep etmeksizin tamiri yapılacaktır.
13. Tüketicinin seçimlik hakları
Malın ayıplı olması durumunda tüketici;
A) Satılanı geri vermeye hazır olduğunu bildirerek sözleşmeden dönme,
B) Satılanı alıkoyp ayıp oranında satış bedelinden indirim isteme,
C) Aşırı bir masraf gerektirmediği takdirde, bütün masrafları satıcıya ait olmak üzere satılanın ücretsiz onarılmasını isteme,
D) İmkân varsa, satılanın ayıpsız misli ile değiştirilmesini isteme seçimlik haklarından birini kullanabilir.
14. Garanti uygulaması sırasında değiştirilen malın garanti süresi, satın alınan malın kalan garanti süresi ile sınırlıdır.
15. Satılan mala ilişkin düzenlenen faturalar garanti belgesi yerine geçmez. Ancak servis istasyonlarında yapılan onarım ve parça değişimi işlemleri sonucunda verilen fatura, bu yönetmeliğin öngördüğü garanti şartlarını içermesi kaydıyla garanti belgesi yerine geçer.
16. Garanti Belgesi ile ilgili olarak kaçabilecek sorunlar için Gümrük ve Ticaret Bakanlığı Tüketicinin Korunması ve Piyasa Gözetimi Genel Müdürlüğü'ne başvurabilir.
17. Tüketiciler şikayet ve itirazları konusundaki başvurularını tüketici hakem heyetlerine ve tüketici mahkemelerine yapabilirler.

İTHALATÇI FİRMANIN

Ünvanı: SMÜ BİLİŞİM ENERJİ
SAĞLIK TURİZM İNŞAAT A.Ş.
Adres: Şenlikköy Mah.
Şehit İhan Yalçın Sok.
Neptün Sit. B Blok No: 2/1-7
Bakırköy / İSTANBUL
Belge No:
İzin Tarihi:

ÜRÜNÜN

Marka ve Modeli: YUI
• M-122
Seri No:
Teslim Tarihi:
Garanti Süresi: 2 (iki) yıl
Azami Tamir Süresi: 20 iş günü

SATICI FİRMANIN

Ünvanı:
Adres:
Telefonu:
Fatura Tarihi ve No:
Tarih – İmza – Kaşe:

TEKNİK SERVİS KARGO ADRESİ

BİLSA İÇ VE DIŞ TİCARET A.Ş.
Atatürk Mah. 8.Gül Sk. No:11
Küçükçekmece / İSTANBUL
Telefon Numarası: 0850 532 80 08

Bu kılavuzu ileride başvurmak üzere saklayınız ve gelecekteki kullanıcılara cihazla birlikte veriniz.

TEKNİK VERİLER

Model: M-122

Anma voltajı: AC220-240V 50-60Hz

Güç tüketimi: 1800W

GENEL GÜVENLİK TALİMATLARI

Cihazı çalıştırmadan önce kullanım talimatlarını dikkatlice okuyunuz ve garanti, satın alındı makbuzu ve mümkün olması halinde iç paketi ile birlikte kutu dahil olmak üzere talimatları saklayınız. Bu cihazı başka kişilere verecek olmanız durumunda, kullanım talimatlarını da o kişilere veriniz.

- ✓ Cihaz sadece kişisel kullanım ve belirlenen amaç için tasarlanmıştır. Bu cihaz, ticari kullanıma uygun değildir. Açık alanlarda kullanmayınız (açık alanda kullanılmak üzere tasarlanmış olduğu durumlar hariç). Isı kaynaklarından, direkt güneş ışığından, nemden (asla bir sıvıya batırmayınız) ve keskin kenarlardan uzak tutunuz. Cihazı, elleriniz ıslak durumdayken kullanmayınız. Cihazın nemli veya ıslak olması halinde derhal fişini prizden çıkarınız.
- ✓ Temizleyeceğinize ya da saklayacağınız zaman, cihazı kapalı duruma getiriniz ve fişini prizden çıkarınız (kablosunu değil, fişi çekerek çıkarınız) ve takılı aksesuarları çıkarınız.
- ✓ Cihazı gözetimsiz olarak çalıştırmayınız. Çalışma yerinizden ayrılacak olmanız durumunda, cihazı her zaman için kapalı konuma getiriniz veya fişini prizden çıkarınız (kablosunu değil, fişi çekerek çıkarınız).
- ✓ Cihazı ve kabloyu, düzenli olarak hasarlara karşı kontrol ediniz. Hasar görmüş olması durumunda cihazı kullanmayınız. Cihazı tek başınıza tamir etmeyi denemeyiniz. Her zaman için yetkili bir teknisyen ile iletişime geçiniz. Tehlikeye maruz kalma riskini azaltmak için, arızalı kablounun her zaman için üretici, müşteri servisimiz veya vasıflı bir kişi tarafından ve aynı tipte bir kablo ile değiştirilmesini sağlayınız.
- ✓ Sadece orijinal yedek parçalar kullanınız.
- ✓ Aşağıda yer alan "Özel Güvenlik Talimatları"na özellikle dikkat ediniz.

Çocuklar ve Engelli Kişiler

- ✓ Çocuklarınızın güvenliğini sağlamak için, tüm ambalaj malzemelerini (plastik poşetler, kutular, polistiren vs.) çocukların ulaşamayacağı yerlerde tutunuz.
- ✓ **İkaz! Boğulma tehlikesi** bulunması nedeniyle küçük çocukların folyo ile oynamasına izin vermeyiniz.
- ✓ Bu cihaz, çocuklar tarafından kullanılmamalıdır. Cihazı ve kablosunu çocukların ulaşamayacağı bir yerde saklayınız.
- ✓ Bu cihaz bir oyuncak değildir. Çocuklar, cihazla oyun oynamamalıdır.
- ✓ Cihazlar, cihazın güvenli bir şekilde kullanılması ve ilgili tehlikeleri anlaması konusunda gözetim sağlanması veya talimat verilmesi halinde düşük fiziksel, duysal veya zihinsel yeteneklere sahip ya da deneyim ve bilgi eksikliği olan kişiler tarafından kullanılabilir.

Bu Cihazla İlgili Özel Güvenlik Talimatları

- ✓ Başboş bırakılacağı zaman ve monte etme, sökme ve temizleme işlemlerinden önce cihazın fişini prizden çıkarınız.
- ✓ Aksesuarları değiştirmeden veya kullanım halindeki parçalara yaklaşımdan önce cihazı kapalı duruma getiriniz ve fişini prizden çıkarınız.
- ✓ Cihazı, tasarlanan amacı dışında kullanmayınız.
- ✓ **İKAZ:** Termal güç kesme sisteminin kasıtsız olarak sıfırlanması nedeniyle meydana gelebilecek tehlikeleri önlemek için bu cihaza, kronometre gibi bir harici anahtarlama cihazı takılmamalıdır veya düzenli olarak çalıştırılan ve kapatılan bir devreye takılmamalıdır.
- ✓ Bu cihazı sadece gözetim altında kullanınız.
- ✓ Emniyet şalterlerine müdahale etmeyiniz.
- ✓ Cihaz çalışır durumdayken, dönen kancalara herhangi bir şey takmayınız.
- ✓ Cihazı pürüzsüz, düz ve dengeli bir çalışma yüzeyinin üzerine yerleştiriniz.
- ✓ Gerekli tüm aksesuarları takmadan cihazın fişini prize takmayınız.

Parçalara Genel Bakış

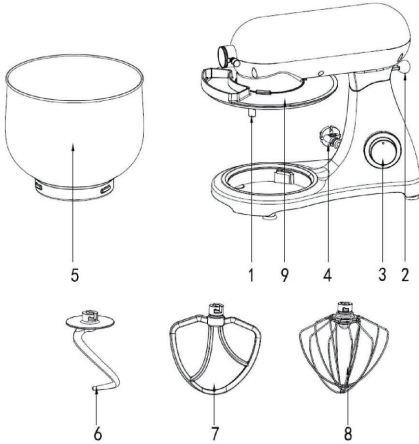

Karıştırma Kasesinin Kullanımı

1. Kolu kaldırmak için metal bilyalı tutma yerini (2) yukarı kaldırınız. Kol, yukarı doğru hareket eder. (Şekil 1)
2. Kase kapağını gövdeye yerleştiriniz. (Şekil 2)
3. Karıştırma kasesini tuma cihazına yerleştiriniz (Adım ①) ve kaseyi yerine oturana kadar saat yönünde döndürünüz (Adım ②). (Şekil 3)
4. Çıkış şaftının üstüne yerleştirerek ve yerine oturana kadar saatin aksi yönünde döndürerek gerekli aksesuarları (hamur kancası veya çırpıcı veya çırpma teli) takınız. (Şekil 4 ve 5)
5. Şimdi malzemelerinizi ekleyiniz.
Cihazı aşırı doldurmayınız. Maksimum malzeme ağırlığı 1.5 kg'dır.
6. Metal bilyalı tutma yerini (2) yukarı kaldırarak kolu aşağı indiriniz. (Şekil 6)
7. Fişi, düzgün olarak hazırlanmış **AC220-240V 50-60Hz** elektrik prizine takınız.
8. 1 ila 6 arasında hız seçimi (karışıma göre) yapmak için hız kontrol düğmesini kullanarak cihazı çalıştırınız.
9. Pals çalışması (kısa aralıklarla yağurma) için, düğmeyi "PULSE" pozisyonuna getiriniz. Düğme, istenen aralığa göre bu pozisyonda kalmalıdır. Düğme bırakıldığında, otomatik olarak "0" pozisyonuna döner.
10. Yağurma/karıştırma işleminin ardından, karışım bir top haline alır almaz hız kontrol düğmesini (3) tekrar "0" pozisyonuna getiriniz. Ardından fişi prizden çıkarınız.
11. Metal bilyalı tutma yerini (2) aşağı doğru indirdiğinizde kol kalkar.
12. Karışım, bir spatula yardımıyla karıştırma kasesinden çıkarılabilir.
13. Bu adımın ardından, karıştırma kasesi yerinden çıkarılabilir.
14. "Temizleme" bölümü altındaki talimatlara uygun olarak parçaları temizleyiniz.



Şekil 1



Şekil 2



Şekil 3

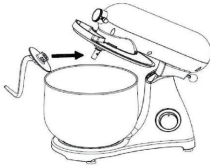

Şekil 4



Şekil 5



Şekil 6

Seviyelerin ayarlanması ve 1.5 kg'yi aşmayan karışım için hamur kancasının kullanımı

Kullanım	Resim	Seviyeler	Süre (Dakika)	Maksimum	İşlem adımları
Hamur kancası		1-3	3-5	1000 g un ve 538 g su	Hız 1'de 30 saniye, hız 2'de 30 saniye ve ardından bir topak oluşturmak için hız 3'te 2 ila 4 dakika çalıştırınız. 10 dakika aralıksız çalışmanın ardından cihazı durdurunuz.
Çırpıcı		2-4	3-10	660g un ve 840g su	Hız 2'de 20 saniye ve hız 4'te 2 dakika 40 saniyeden uzun çalıştırma
Çırpma Teli		6	3-10	3 yumurta beyazı (minimum)	Hız 5 veya 6'da 3 dakikanın üzerinde çalıştırınız.

Temizleme

- Temizlemeden önce, fişi prizden çıkarınız.
- Motorla birlikte kasayı asla suya batırmayınız!
- Kesici maddeler veya aşındırıcı deterjanlar kullanmayınız.

Motor Kasası

- Kasanın dış kısmını temizlemek için sadece nemli bir durulama bezi kullanılmalıdır.

Karıştırma Kasesi, Karıştırma Ekipmanları

İKAZ:

Parçalar, bulaşık makinesinde temizlenmeye uygun değildir. Isıya veya yakıcı temizlik malzemelerine maruz kalması halinde deforme olabilir veya rengi solabilir.

Gıda ürünleriyle temas eden parçalar, sabunlu suda yıkanmalıdır.

Cihazı tekrar monte etmeden önce parçaların iyice kurumasını bekleyiniz.

ATIM



Cihazı, normal ev atıkları ile birlikte atmayınız.

Cihazı, kayıtlı atık atım şirketi üzerinden veya umumi atık atım tesisiniz aracılığıyla atınız.

Güncel ve geçerli yönetmeliklere uyunuz. Şüpheye düşmeniz durumunda, atık atım tesisinizle iletişime geçiniz.

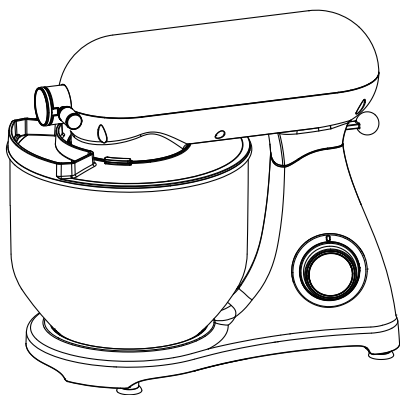

M-122 Metal Stand Mixer User Manual

Keep this manual for future reference and pass it on with the equipment to any future users.

EN

TECHNICAL DATA

Model: M-122

Rated voltage: AC220-240V 50-60Hz

Power consumption: 1800W

GENERAL SAFETY INSTRUCTIONS

Read the operating instructions carefully before putting the appliance into operation and keep the instructions including the warranty, the receipt and, if possible, the box with the internal packing. If you give this device to other people, please also pass on the operating instructions.

- ✓ The appliance is designed exclusively for private use and for the envisaged purpose. This appliance is not fit for commercial use. Do not use it outdoors (except if it is designed to be used outdoors). Keep it away from sources of heat, direct sunlight, humidity (never dip it into any liquid) and sharp edges. Do not use the appliance with wet hands. If the appliance is humid or wet, unplug it immediately.
- ✓ When cleaning or putting it away, switch off the appliance and always pull out the plug from the socket (pull on the plug, not the cable) if the appliance is not being used and remove the attached accessories.
- ✓ Do not operate the machine without supervision. If you should leave the workplace, always switch the machine off or remove the plug from the socket (pull the plug itself, not the lead).
- ✓ Check the appliance and the cable for damage on a regular basis. Do not use the appliance if it is damaged. Do not try to repair the appliance on your own. Always contact an authorized technician. To avoid the exposure to danger, always have a faulty cable be replaced only by the manufacturer, by our customer service or by a qualified person and with a cable of the same type.
- ✓ Use only original spare parts.
- ✓ Pay careful attention to the following "Special Safety Instructions".

Children and Frail Individuals

- ✓ In order to ensure your children's safety, please keep all packaging (plastic bags, boxes, polystyrene etc.) out of their reach.
- ✓ **Caution!** Do not allow small children to play with the foil as there is a **danger of suffocation!**
- ✓ This appliance shall not be used by children. Keep the appliance and its cord out of reach of children.
- ✓ This device is not a toy. Children shall not play with the appliance.
- ✓ Appliances can be used by persons with reduced physical, sensory or mental capabilities or lack of experience and knowledge if they have been given supervision or instruction concerning use of the appliance in a safe way and if they understand the hazards involved.

Special safety Instructions for this Machine

- ✓ Always disconnect the appliance from the supply if it is left unattended and before assembling, disassembling or cleaning.
- ✓ Switch off the appliance and disconnect from supply before changing accessories or approaching parts that move in use.
- ✓ Do not use appliance for other than intended purpose.
- ✓ CAUTION: In order to avoid a hazard due to inadvertent resetting of the thermal cut-out, this appliance must not be supplied through an external switching device, such as a timer, or connected to a circuit that is regularly switched on and off by the utility.
- ✓ Only operate this machine under supervision.
- ✓ Do not interfere with any safety switches.
- ✓ Do not insert anything into the rotating hooks while the machine is working.
- ✓ Place the machine on a smooth, flat and stable working surface.
- ✓ Do not insert the mains plug of the machine into the power socket without having installed all the necessary accessories.

Overview of the Components

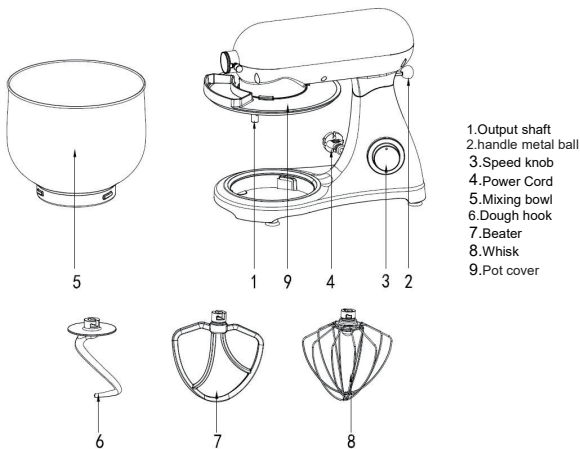

Using the Mixing Bowl

1. In order to lift the arm, Lift up handle metal ball (2) . The arm will now move upwards. (FIG1)
2. Place the pot cover into its body. (FIG2)
3. Place the mixing bowl into its holding device(Step①) and turn the bowl clockwise until it locks into place(Step ②). (FIG3)
4. Mount the required utensil (Dough hook or Beater or Whisk) by inserting the top into the output shaft, and turn anti-clockwise until it locks into place. (FIG4&FIG5)
5. Now fill in your ingredients.
Do not overfill the machine - the maximum quantity of ingredients is 1.5kg.
6. Lower the arm using the Lift up handle metal ball (2). (FIG6)
7. Insert the mains plug into a properly installed **AC220-240V 50-60Hz** safety power socket.
8. Switch the machine using the speed knob to a speed between 1 and 6 (corresponding to the mixture).
9. For pulse operation (kneading at short intervals), turn the switch to the "PULSE" position. The switch has to be held in this position according to the desired interval length. When the switch is released it returns automatically to the "0" position.
10. After kneading/stirring turn the speed knob (3) back to the "0" position as soon as the mixture has formed a ball. Then remove the mains plug.
11. Lift up handle metal ball (2) downwards and the arm will be raised.
12. The mixture can now be released with the help of a spatula and removed from the mixing bowl.
13. The mixing bowl can now be removed.
14. Clean the parts as described under "Cleaning" .



FIG1



FIG2



FIG3

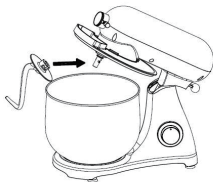

FIG4





FIG5



FIG6

Adjusting the Levels and Using the Dough Hook for not more than 1.5kg of Mixture

Use	Picture	Levels	Time(Min)	Maximum	operating steps
Dough hook		1-3	3-5	1000g flour and 538g water	1 speed run for 30s, the 2 speed run for 30s, and then the 3 speed run for 2 min to 4 min to form a cluster. after continuous operation of 10min please stop working,
Beater		2-4	3-10	660g flour and 840g water	2 speed run for 20s, the 4 speed run for more than 2min40s
Whisk		6	3-10	3 egg whites (Minimum)	Open 5 or 6 speed to run 3min above.

Cleaning

- Before cleaning remove the mains lead from the socket.
- Never immerse the housing with motor in water!
- Do not use any sharp or abrasive detergents.
-

Motor Housing

- Only a damp rinsing cloth should be used to clean the outside of the housing.

Mixing Bowl, Mixing Equipment

CAUTION:

The components are not suitable for cleaning in a dishwasher. If exposed to heat or caustic cleaners they might become misshapen or discolored.

Components that have come into contact with food can be cleaned in soapy water.

Allow the parts to dry thoroughly before reassembling the device.

DISPOSAL



Do not dispose of the device in normal domestic waste.

Dispose of the device over a registered waste disposal firm or through your communal waste disposal facility.

Observe the currently valid regulations. In case of doubt, consult your waste disposal facility.

YUI
GOOD CHOICE