

SOFYA ÇAMAŞIR MAKİNASI ALT VE ÜST DOLABI KURULUM ŞEMASI

SOFYA ÇMK (ALT MODUL)

NO	PARÇA ADI	BOY (mm)	EN (mm)	ADET
1	SOL YAN	900	580	1
2	SAG YAN	900	580	1
3	UST PANEL	650	600	1
4	KAYIT	604	100	1

SOFYA ÇMK (ÜST MODUL)

NO	PARÇA ADI	BOY (mm)	EN (mm)	ADET
1	SOL YAN	906	260	1
2	SAG YAN	906	260	1
3	UST PANEL	614	260	1
4	ALT PANEL	614	260	1
5	SABİT RAF	614	254	1
6	HAREKETLİ RAF	614	249	1
7	KAPAK1	617	322	1
8	KAPAK2	617	322	1

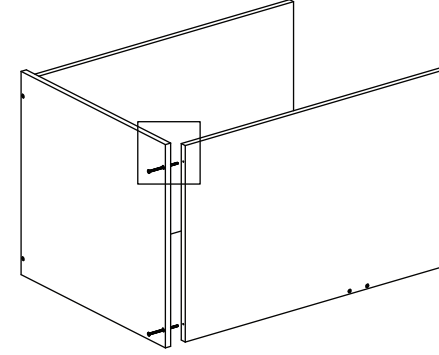
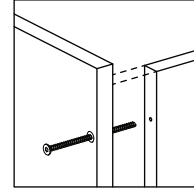

Ürünün montajını daha rahat yapabilmek için yere yatırarak ve yumşak bir zeminde yapılmasını öneriyoruz. Öncelikle sağ ve sol yanı üst panele kabin vidası ile sabitleyiniz. Daha sonra kayıtlı sağ ve sol yana kabin vidası ile sabitleyiniz.

				
Kabin Vidası 20 ad.	3,5*18 Vida 30 ad.	Çivi 20 ad.	Raf Pimi 4 ad.	Düz Mentşe 4 ad.
				
Pingo Ayak 4 ad.	6*80 Vida 3 ad.	Dübel 3 ad.	L Askı Elemanı 3 ad.	Kapak 3 ad.

Pingo ayakları 3.5 *18 vida ile sağ sol yanın altından gösterildiği şekilde sabitleyiniz.

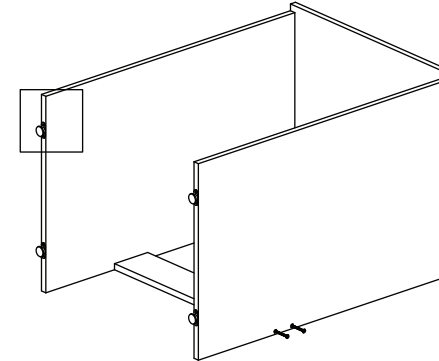
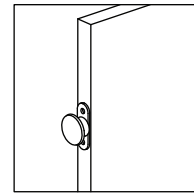

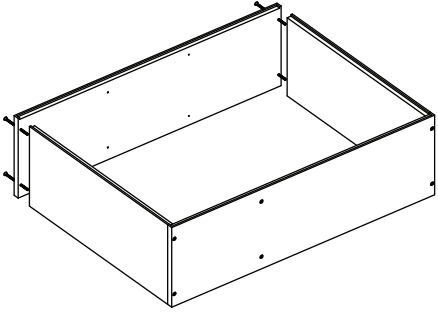

Öncelikle alt ve üst paneli sağ ve sol yanın arasında kalacak şekilde kabin vidası ile sabitleyiniz.

Sabit rafı kabin vidası ile sabitleyiniz.

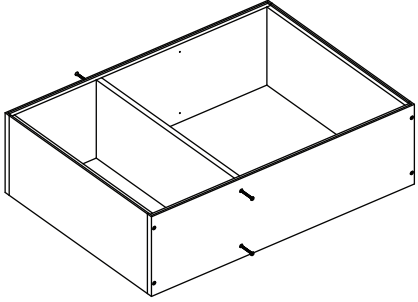

Arkalıkları çivi ile çakınız. İki parça arkalığı birleştirmek için arkalık çitası koymayı unutmayınız.

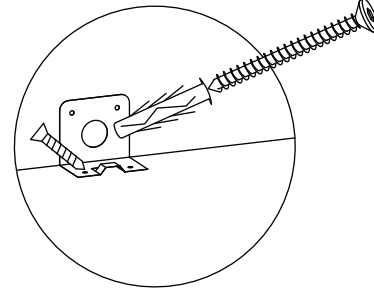
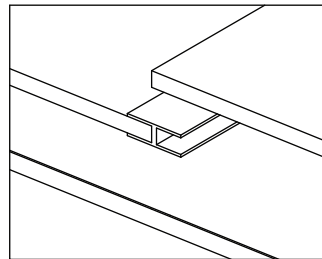
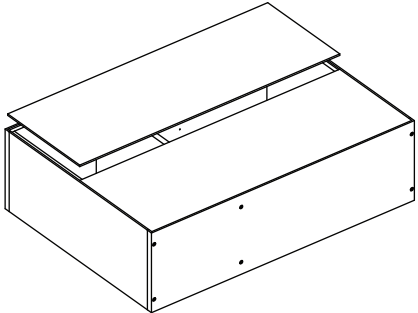

Öncelikle dübel için duvara delikleri deliniz. Ve dübeli deliklere çakınız. L askı aparatını önce dolaba 3.5 * 18 vida ile sabitleyiniz, daha sonra dolabı 6*80 vida ile dübellerin olduğu noktadan duvara sabitleyiniz.

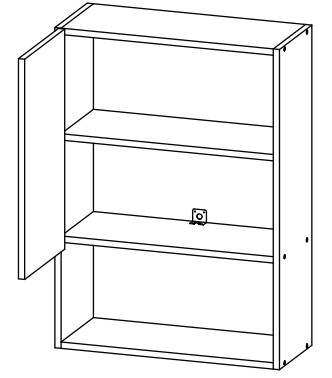

Gövdede bulunan deliklere raf pimlerini yerleştiriniz ve Hareketli rafları üzerine koyunuz.

Kapağı menteşeler ile gövdeye iki noktadan sabitleyiniz. Menteşeler için gövdede ve kapakta gerekli iz delikleri mevcuttur.

