

GM 820 6 KAPAKLI 2 ÇEKMECELİ GARDROP

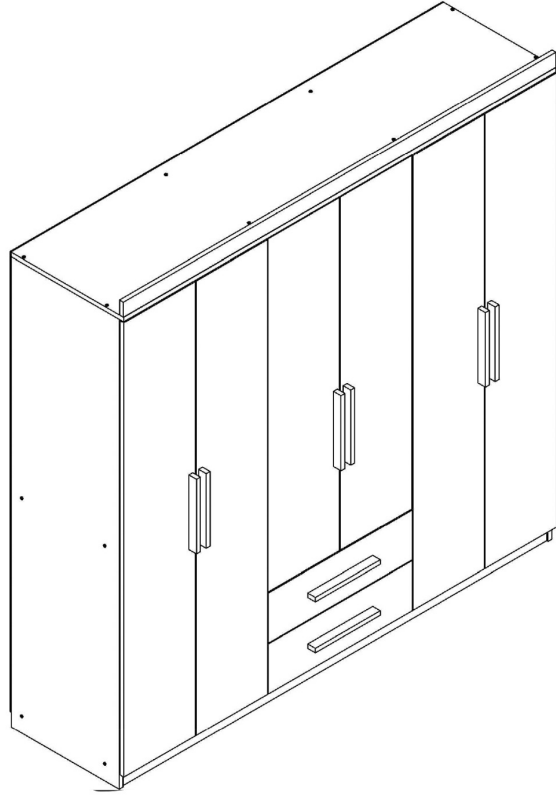

KABİN VİDASI 6.3*50
44 ADET

VİDA 3,5*18
96 ADET

KULP VİDASI
16 ADET

ALYAN
1 ADET

ÇİVİ
90 ADET

ALYAN KAPAMA TİPASI
24 ADET

MINİFIX MİL
4 ADET

MINİFIX KAFA
4 ADET

KAVELA
8 ADET

ASKI FLANŞI
6 ADET

DIŞ KAPAK MENTEŞESİ
6 ADET

ORTA KAPAK MENTEŞESİ
12 ADET

KULP
8 ADET

ÇEKMECE RAYI
4 ADET

RAF PİMİ
12 ADET

VİDA 4*35
16 ADET



DIŞ KAPAK ORTA KAPAK ORTA KAPAK ORTA KAPAK ORTA KAPAK DIŞ KAPAK



MENTEŞELERİ TAKARKEN ORTA KAPAK MENTEŞELERİNİ ORTA KAPAKLARA, DIŞ KAPAK MENTEŞELERİNİ DIŞ KAPAKLARA MONTE EDİNİZ.



KULPLARI VİDALARKEN FAZLA GÜÇ UYGULAMAYINIZ.



ÜRÜNÜ KESİNLİKLE YERE YATIRARAK KURUNUZ.

KURULUM ŞEMASINI İNCELEMELİK İÇİN LÜTFEN KAĞIDIN ARKA YÜZEYİNE BAKINIZ.



1. ADIM

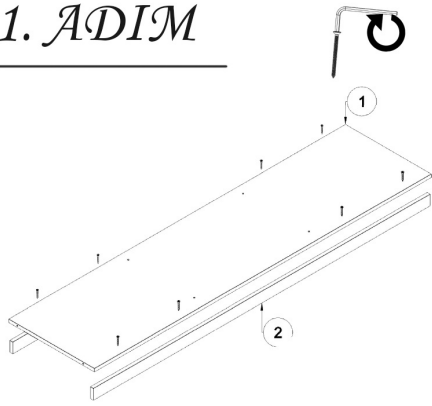

1 numaralı alt tablayı 2 numaralı bazaya alyan vida ve alyan yardımı ile sabitleyelim.

2. ADIM

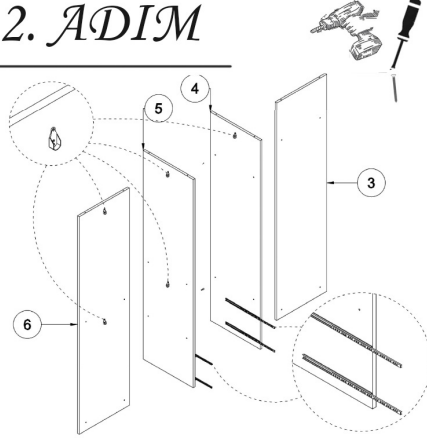

Çekmece raylarını şarjlı veya tornavida yardımıyla 4 ve 5 numaralı dikmelere vidalayınız.

3. ADIM

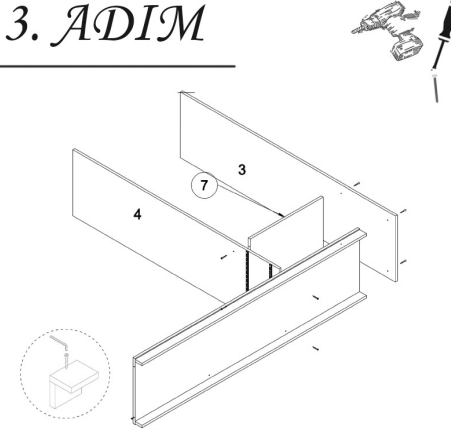

Alt tablaya sırası ile 3 numaralı yan tablayı, 7 numaralı sabit rafı ve son olarak 4 numaralı orta dikmeyi monte ediniz.

4. ADIM

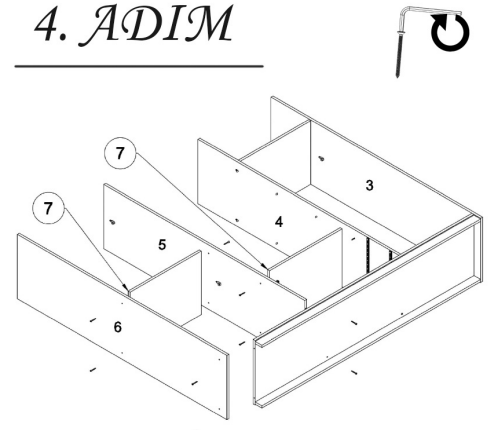

3. adımdaki mantık ile sırası ile 7 numaralı sabit raf, 5 numaralı orta dikme, 7 numaralı sabit raf ve 6 numaralı yan tablayı monte ediniz.

5. ADIM

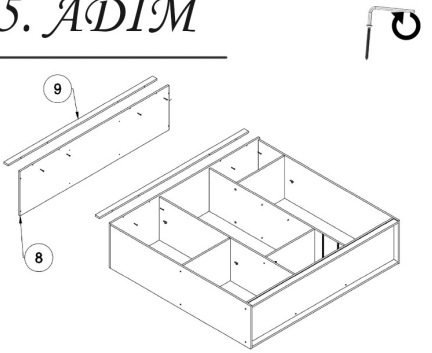

8 numaralı üst tablaya 9 numaralı tacı monte ediniz ve ardından üst tablayı dolaba sabitleyiniz.

6. ADIM

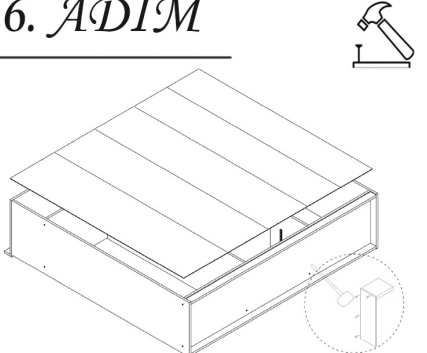

Dolabı dikkatli bir şekilde arkasına çevirerek arkalarını çekiç ve çivi yardımı çakınız.

7. ADIM

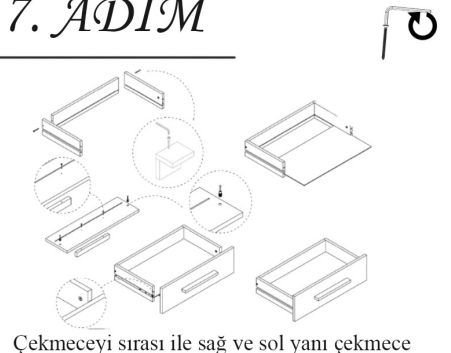

Çekmeceyi sırası ile sağ ve sol yanı çekmece arkasına kabin vidası ile monte ediniz. Ardından arkalıği geçiriniz. Çekmece önüne vida ile kulpu takınız. Ardından çekmece önüne minifix milleri takınız ve çekmece kasasına monte ediniz.

8. ADIM

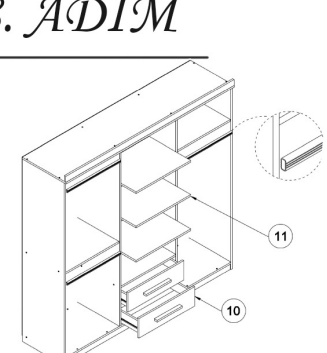

Dolabı dikkatli bir şekilde ayağa kaldıralım ardından çekmeyi, askı flanşlarını ve seyyar rafları yerleştirilim.

9. ADIM

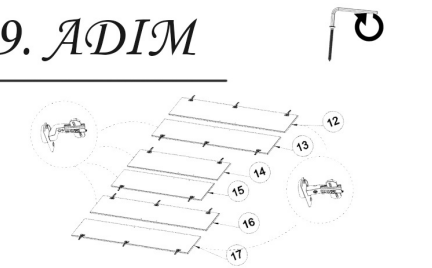

12, 13, 16 ve 17 numaralı dış kapaklara dış kapak menteşelerini ardından 14 ve 15 numaralı orta kapaklara orta kapak menteşelerini monte ediniz.

10. ADIM

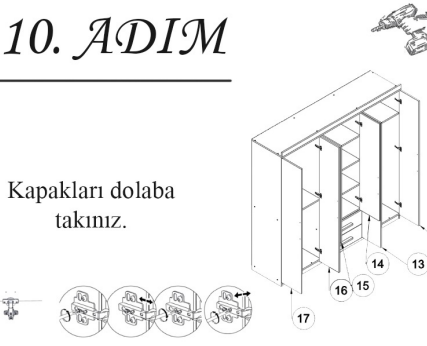

Kapakları dolaba takınız.

11. ADIM



Kapaklara kulpları tornavida veya şarjlı yardımı ile takınız.

12. ADIM



Kurulum tamamlandı. İyi günlerde kullanın..